

Serrures électro-magnétiques à mortaiser

Ces ventouses sont mortaisées dans la porte et proposent différentes solutions de montage. Elles peuvent être montées dans n'importe quelle position: horizontale, verticale, sur porte ouvrant vers l'extérieur ou vers l'intérieur, portes battantes, portes coulissantes, etc... Ces ventouses combinent la force

magnétique avec la résistance au cisaillement. Cette dernière est obtenue grâce à l'action de deux doigts situés sur la ventouse et qui viennent se loger dans les perçages dédiés de la gâche.

Gamme standard

Caractéristiques techniques

- » Corps en aluminium
- » Température de fonctionnement: -30°C à +55°C
- » Tension: 12/24Vdc (sélection sur chantier) Tolérance ± 10

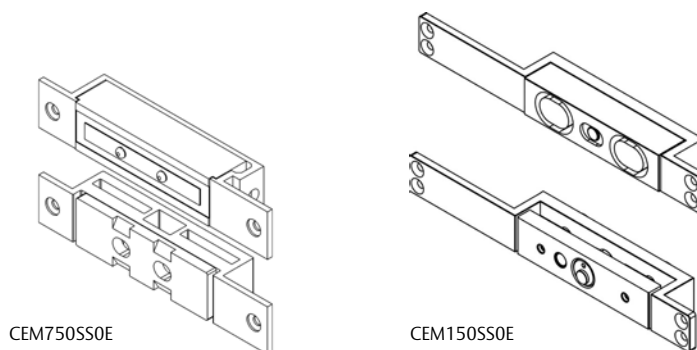

| Référence | Force de maintien | Capteur | Dimensions | Poids | Consommation |
|------------|-------------------|---------|---|-------|--------------------------|
| CEM750SS0E | 5700N | Hall | Serrure: 167 x 30 x 27,5mm. Gâche: 167 x 30 x 26 mm. | 1,2Kg | 420mA(12Vcc)210mA(24Vcc) |
| CEM150SS0E | 15000N | Hall | Serrure: 267 x 30 x 34mm. Gâche: 267 x 30 x 34mm. | 1,8Kg | 500mA(12Vcc)320mA(24Vcc) |

Gamme haute

Caractéristiques techniques

- » Corps en acier inoxydable
- » Température de fonctionnement: -40°C à +60°C
- » Tension: 12/24Vdc (Auto)

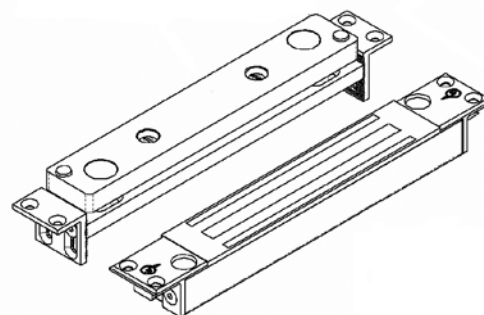

| Référence | Force de maintien | Capteur | Dimensions | Poids | Consommation |
|-----------|-------------------|---------|--|-------|--------------------------|
| SCGG030EN | 3000N | | Serrure: 181 x 29 x 24mm. Gâche: 181 x 29 x 25mm. | 1,2Kg | 68mA(24Vcc) |
| SCGG045ES | 6000N | Hall | Serrure: 268 x 38 x 30mm. Gâche: 275 x 37 x 36mm. | 2,8Kg | 320mA(12Vcc)170mA(24Vcc) |